

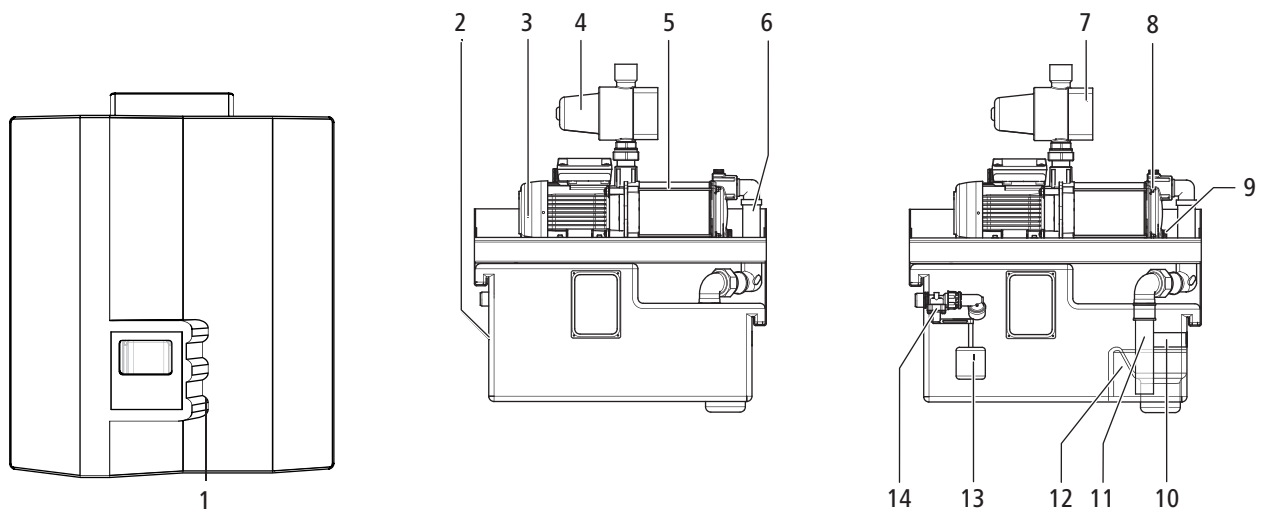

**15068** - Sicherheitstrennstation AB2, für Wasser bis 40 °C

Produktaufbau und Werkstoffe



<b>1</b>	Haube	Kunststoff
<b>2</b>	Einlaufbehälter	Kunststoff
<b>3</b>	Elektromotor	Stahl lackiert
<b>4</b>	Durchflusswächter/Druckschalter	Kunststoff
<b>5</b>	Pumpe	Edelstahl
<b>6</b>	Ansaugleitung	Edelstahl
<b>7</b>	Steuerung für den Durchflusswächter	Diverse
<b>8</b>	Einfüllschraube	Kunststoff
<b>9</b>	Entleerschraube	Kunststoff
<b>10</b>	Notüberlauf	Kunststoff
<b>11</b>	Ansaugrohr	Kunststoff
<b>12</b>	Überlauf	Kunststoff
<b>13</b>	Schwimmer	Kunststoff
<b>14</b>	Schwimmerventil	Kunststoff

## Funktionsprinzip

Eine Sicherheitstrennstation AB kann überall dort eingesetzt werden, wo Trinkwasser vor Verunreinigungen und Rückverkeimung geschützt werden muss.

Die installierte Pumpe sorgt hierbei für einen ausreichenden Wasserdruck. Der drucklose Einlaufbehälter ist mit einem Schwimmerventil und einem Überlauf ausgestattet. Der dazugehörige Durchflusswächter steuert die Pumpe volumenfluss- und druckabhängig. Bei einem Druckverlust (Öffnen der Verbraucher) schaltet sich die Pumpe automatisch ein. Sobald der Höchstdruck wieder aufgebaut ist (Verbraucher geschlossen) und kein Volumenstrom mehr fließt, schaltet sich die Pumpe wieder aus. Zudem beinhaltet der Durchflusswächter einen Trockenlaufschutz, der die Pumpe bei einem Trockenlauf ausschaltet und so vor Schäden schützt.

In der Druckleitung kann ein Druckausdehnungsgefäß montiert werden, um Druckschwankungen auszugleichen und die Schalzhäufigkeit zu reduzieren.

## Merkmale einer Sicherungseinrichtung AB

Die Nussbaum Sicherheitstrennstation besitzt die Merkmale einer Sicherungseinrichtung AB gemäss der SVGW-Richtlinie W3/E1:

- Physikalischer Abstand zwischen der Unterkante des Trinkwasserauslaufs und dem höchstmöglichen oder kritischen Wasserspiegel eines Apparats oder der Trinkwasserinstallation.
- Das Rückfließen von Nichttrinkwasser in die Trinkwasserinstallation wird durch die ständig ungehinderte freie Fließstrecke verhindert.

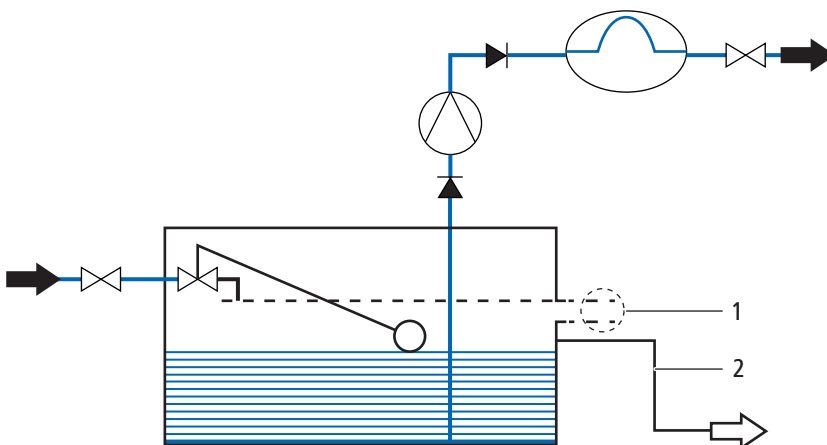

1	Freier Auslauf
2	Überlauf direkt in die Kanalisation

## Lieferumfang

Zum Lieferumfang gehören folgende Bestandteile:

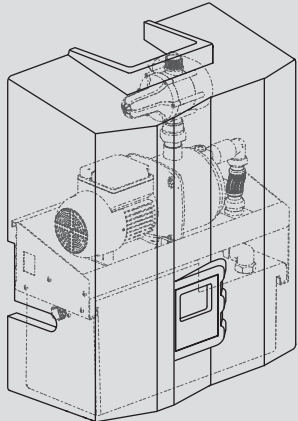
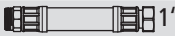
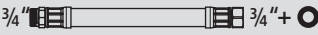
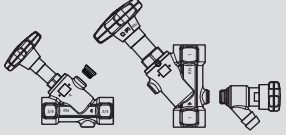
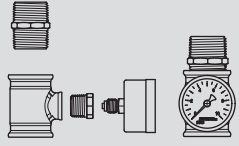
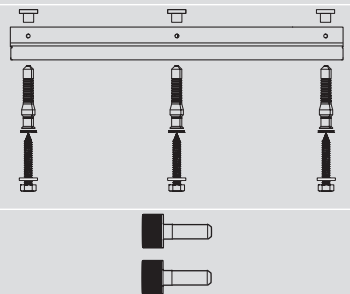
Anzahl	Bestandteil	
1	Sicherheitstrennstation AB2 mit Haube	
1	Panzerschlauch 1" mit Flachdichtung	1"  + ○
1	Panzerschlauch 3/4" mit Flachdichtung	3/4"  + ○
1	Schrägsitzventil 3/4" (22100.05) mit Verschlusszapfen (22072.02)	
1	KRV-Ventil 1" (22130.06)	
1	Entleerventil 1/4" (22065.02)	
1	Optifitt-Serra-Doppelnippel 1" (90025.06)	
1	Optifitt-Serra-T-Stück reduziert 1" (90012.28)	
1	Optifitt-Serra-Reduktion 1/2" x 1/4" (90024.22)	
1	Manometer (66051.22)	
3	Schallschutztüllen	
1	Wandschiene	
3	Dübel	
3	Unterlagsscheiben	
3	Schrauben	
2	Abstandshalter	

## Optionales Installationsmaterial

Anzahl	Bestandteil	
1	Druckausdehnungsgefäß: <ul style="list-style-type: none"> <li>Bei regelmässigem Verbrauch und kleinen Leckagen: Standardvariante 8 l (15071.21) oder</li> <li>Bei unregelmässigem Verbrauch und mehr als 20 Pumpzyklen pro Stunde: Spezialauslegung durch entsprechenden Lieferanten</li> </ul>	

## Montagebeispiel

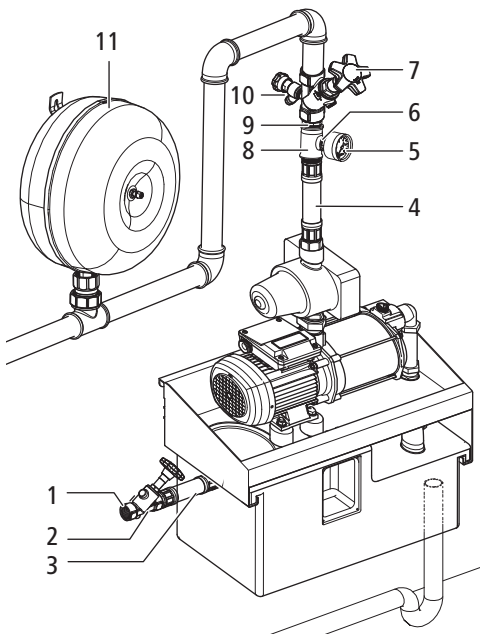

1	Bei Bedarf: Druckreduzierventil (max. 4 bar) und Feinfilter (Filterfeinheit 90 µm) vor der Sicherheitstrennstation
2	Schrägsitzventil ¾" (22100.05) mit Verschlusszapfen (22072.02)
3	Panzerschlauch ¾"
4	Panzerschlauch 1"
5	Manometer (66051.22)
6	Optifitt-Serra-Reduktion ½" x ¼" (90024.22)
7	KRV-Ventil 1" (22130.06)
8	Optifitt-Serra-T-Stück reduziert 1" (90012.28)
9	Optifitt-Serra-Doppelnippel 1" (90025.06)
10	Enttleerventil ¼" (22065.02)
11	Druckausdehnungsgefäß (optional, z. B. 15071.21 oder Spezialauslegung)

## Platzbedarf

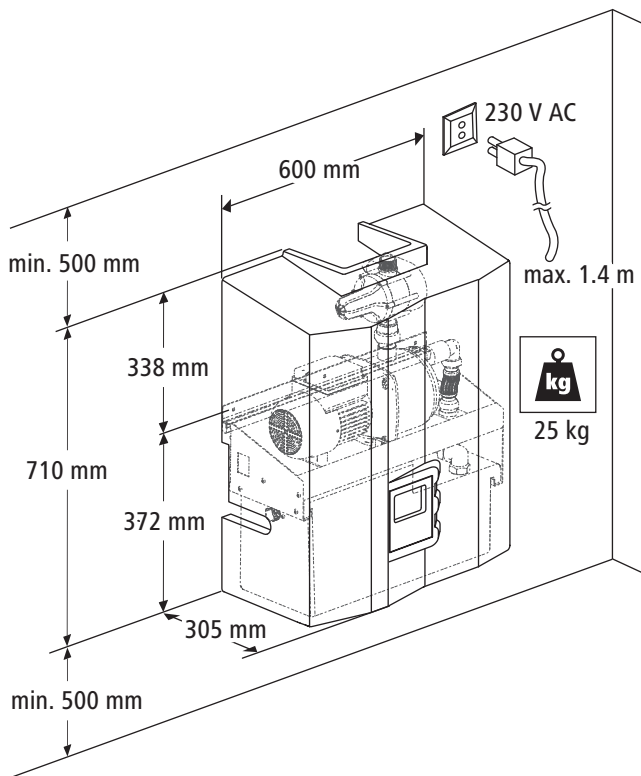

## Technische Daten

Betriebsdruck min.	[kPa] (bar)	300 (3)
Betriebsdruck max.	[kPa] (bar)	400 (4)
Betriebstemperatur	[°C]	5 ... 40
Geräteleistung $Q_{max}$ bei 3 bar Betriebsdruck (maximaler Volumenstrom)	[l/min]	28*
Anlage-Förderhöhe $H_{max}$	[m]	20
Förderhöhe Pumpe $H_{max}$	[m]	44
Nennspannung		230 V AC / 50 Hz
Kabellänge	[m]	1.4
Nennleistung, Ruhestellung	[W]	2.8
Nennleistung, Betrieb	[W]	805
Schutzklasse		IP 42
Isolationsklasse		F
Gewicht	[kg]	25
Anschluss Trinkwasserzuleitung	[Zoll]	¾
Anschluss Druckleitung	[Zoll]	1
Anschluss Notüberlauf		DN 70

\* Wenn weniger Wasser in den Tank hineinläuft als bezogen wird, wird der Trockenlaufschutz aktiviert und die Pumpe schaltet sich aus.

## Pumpenkennlinie

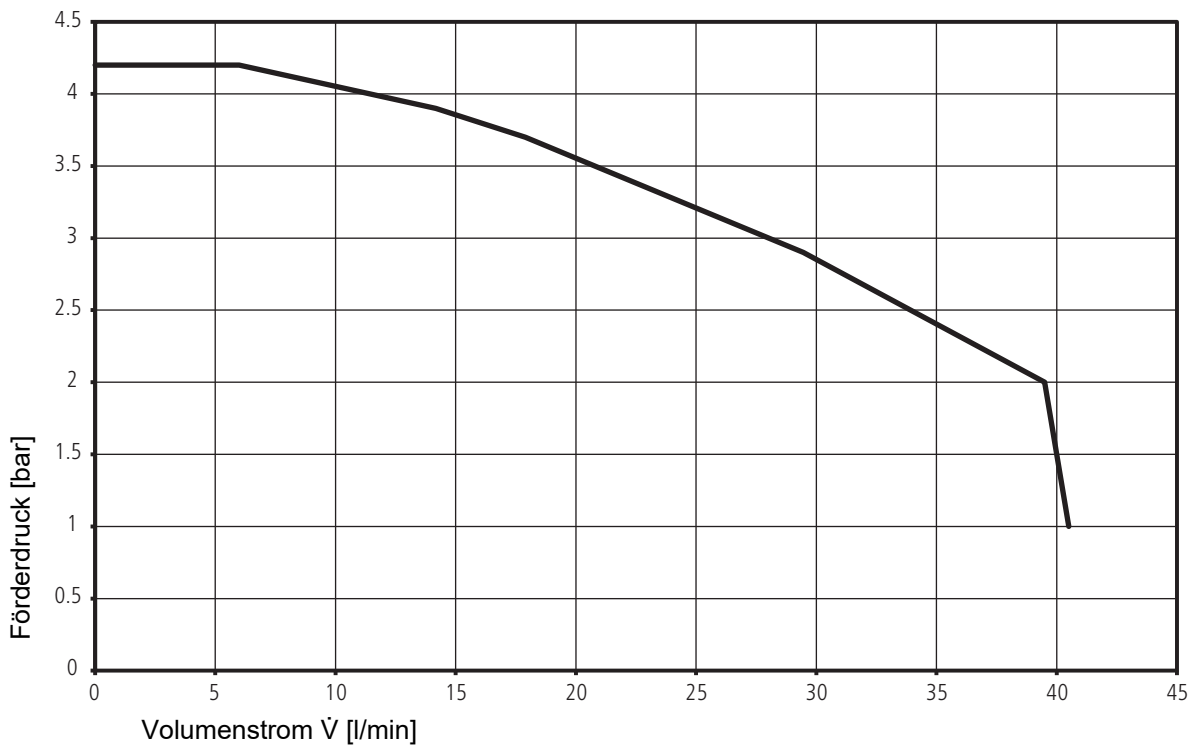

## Anwendungshinweise

Für die Anwendung des Produkts müssen folgende Voraussetzungen und Hinweise beachtet werden:

- Es gelten die Bestimmungen der SVGW-Richtlinie W3.
- Die höchste Entnahmestelle darf max. 20 m über der Sicherheitstrennstation (Pumpe) liegen.
- Für die verschiedenen Einsatzbereiche, z. B. Pool, Whirlpool, muss die Geräteleistung berücksichtigt werden.
- Wenn möglich, die Sicherheitstrennstation AB2 mit Druckausdehnungsgefäß 8 Liter oder vorzugsweise 50 Liter einsetzen.
- Die Umgebungsbedingungen müssen geeignet sein:
  - Keine Überflutungsgefahr (Rückstauenebene Kanalisation beachten)
  - Gute Belüftung, keine verunreinigte Atmosphäre
  - Schutz vor hohen Temperaturen und Frost
- Die Montageposition muss geeignet sein:
  - Ausreichend Platz vorhanden (☞ «Platzbedarf», Seite 5).
  - Wand ausreichend tragfähig (mind. 25 kg)
  - Steckdose in der Nähe verfügbar (Kabellänge 1.4 m)
  - Lärmübertragung durch die Aufhängung nicht störend
- Informationen zur Montage und Inbetriebnahme sind in der Montageanleitung zu finden, ☞ Montageanleitung 299.0.716.
- Die Abflussleitung muss ausreichend dimensioniert sein, um die Abflussmenge aufzunehmen (SN 592000).
- Bei höher liegenden Kanalisationsanschlüssen muss eine Hebeanlage installiert werden.
- Um einen sicheren Schutz gegen Verschmutzung des Schwimmerventils und einen daraus resultierenden Defekt zu verhindern, empfehlen wir den Einsatz eines vorgeschalteten Trinkwasserfilters mit einer Filterfeinheit von 90 µm.

---

Weiterführende Informationen und die aktuellste Ausgabe dieses Dokuments sind auf unserer Webseite [www.nussbaum.ch](http://www.nussbaum.ch) verfügbar.



15068

299.1.047 / 12.04.2024 / V6